

Edelstahl-Gelenkköpfe mit Schraube

AUSFÜHRUNG

Form

- **NH:** Bronze / Stahl nachschmierbar
- **WH:** Bronze-PTFE / Stahl wartungsfrei
- **WK:** Edelstahl-PTFE / Edelstahl wartungsfrei

Gehäuse Edelstahl nichtrostend, 1.4057 geschmiedet, poliert

Gleitpaarungen

Form NH (nachschmierbar)
Lagerschale Bronze CuSn8

Innenring Stahl 100 Cr6 gehärtet, geschliffen, poliert

hartverchromt

Form WH (wartungsfrei)
Lagerschale Bronze CuSn8 mit PTFE-Einsatz

Innenring Stahl 100 Cr6 gehärtet, geschliffen, poliert

hartverchromt

Form WK (wartungsfrei)
Lagerschale, Edelstahl, 1.4034 mit PTFE-Einsatz

Innenring
Edelstahl nichtrostend, 1.4021 gehärtet, geschliffen, poliert



INFORMATION

Edelstahl-Gelenkköpfe GN 648.6 entsprechen DIN ISO 12240-4, Maßreihe K (früher DIN 648 K).

- Weitere Erläuterungen zu Gelenkköpfen, sowie Tragzahlen (siehe Seite 1134)

AUF ANFRAGE

- schmale Ausführung (ISO 12240-1, Serie E)

TECHNISCHE INFORMATION

- ISO-Passungen (siehe Seite A21)
- Edelstahl-Eigenschaften (siehe Seite A24)

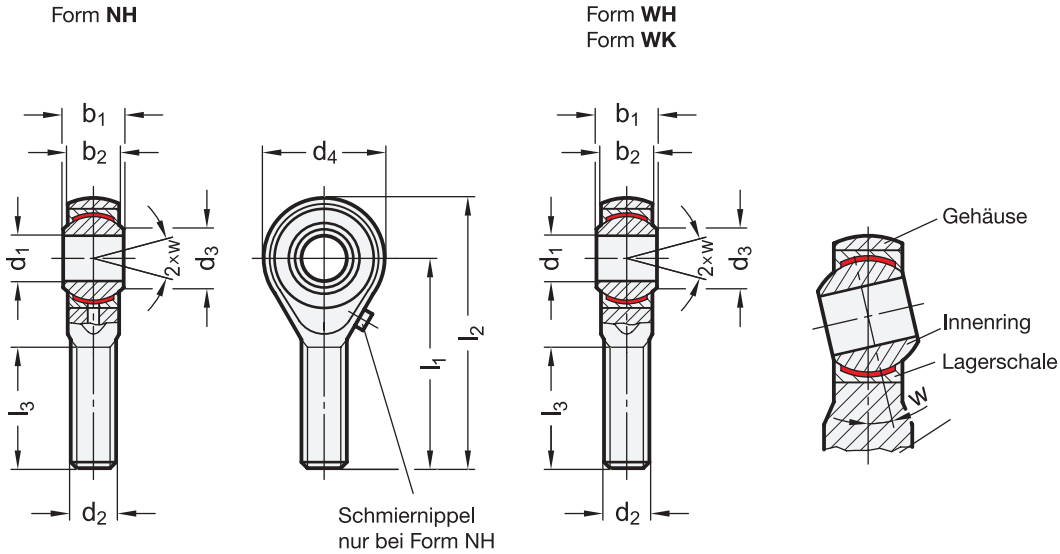

* Geben Sie die Ausführung der Gelenkköpfe an
 NH WH WK

GN 648.6

STAINLESS STEEL

Artikelnummer	d1 H7	d2	b1 -0.12	b2	d3	d4	l1	l2	l3	w	⚖️
GN 648.6-5-M5-*	5*	M 5	8	6	7.7	18	33	42	20	13°	15
GN 648.6-5-M5L-*	5*	M 5L	8	6	7.7	18	33	42	20	13°	15
GN 648.6-6-M6-*	6	M 6	9	6.75	8.9	20	36	46	22	13°	20
GN 648.6-6-M6L-*	6	M 6L	9	6.75	8.9	20	36	46	22	13°	20
GN 648.6-8-M8-*	8	M 8	12	9	10.4	24	42	54	25	14°	40
GN 648.6-8-M8L-*	8	M 8L	12	9	10.4	24	42	54	25	14°	40
GN 648.6-10-M10-*	10	M 10	14	10.5	12.9	28	48	62	29	13°	63
GN 648.6-10-M10L-*	10	M 10L	14	10.5	12.9	28	48	62	29	13°	62
GN 648.6-12-M12-*	12	M 12	16	12	15.4	32	54	70	33	13°	96
GN 648.6-12-M12L-*	12	M 12L	16	12	15.4	32	54	70	33	13°	95
GN 648.6-14-M14-*	14	M 14	19	13.5	16.8	36	60	78	38	16°	133
GN 648.6-14-M14L-*	14	M 14L	19	13.5	16.8	36	60	78	38	16°	135
GN 648.6-16-M16-*	16	M 16	21	15	19.3	42	66	87	40	15°	203
GN 648.6-16-M16L-*	16	M 16L	21	15	19.3	42	66	87	40	15°	202
GN 648.6-18-M18x1.5-*	18	M 18 x 1.5	23	16.5	21.8	46	72	95	44	15°	278
GN 648.6-18-M18x1.5L-*	18	M 18 x 1.5L	23	16.5	21.8	46	72	95	44	15°	278
GN 648.6-20-M20x1.5-*	20	M 20 x 1.5	25	18	24.3	50	78	103	47	14°	354
GN 648.6-20-M20x1.5L-*	20	M 20 x 1.5L	25	18	24.3	50	78	103	47	14°	351
GN 648.6-22-M22x1.5-*	22**	M 22 x 1.5	28	20	25.8	54	84	111	51	15°	460
GN 648.6-22-M22x1.5L-*	22**	M 22 x 1.5L	28	20	25.8	54	84	111	51	15°	463
GN 648.6-25-M24x2-*	25	M 24 x 2	31	22	29.6	60	94	124	58	15°	631
GN 648.6-25-M24x2L-*	25	M 24 x 2L	31	22	29.6	60	94	124	58	15°	610
GN 648.6-30-M30x2-*	30	M 30 x 2	37	25	34.8	70	110	145	71	17°	1030
GN 648.6-30-M30x2L-*	30	M 30 x 2L	37	25	34.8	70	110	145	71	17°	1020

* d1 = 5 Form N (nachschiebbar)

** in Form NH, i. d. R. nicht auf Lager, erfordert Mindestbestellmenge.

Gewicht bezieht sich auf Form NH

